



## Vertrieb für hochwertige Audio- und Zubehörprodukte

- Smarthome + Multiroom-Audio Lösungen
- Lautsprecher + Verstärker
- Homecinema Lautsprecher + Möbel
- Outdoor Sound + Light
- Pro-Audio Sound + Akustik
- Individuelles Farb + Größendesign

## DER AV-MEDIASOLUTIONS VERTRIEB

### Über uns...

#### Multimedia in der Architektur muss nicht nachgerüstet werden.

AV-Mediasolutions liefert Lautsprecher und Multiroom-Produkte, die bereits in der Planungsphase berücksichtigt werden. So entstehen Wohnräume in hochwertiger architektonischer Formensprache, in denen Home-Entertainment Komponenten unauffällig integriert sind. Für Freiräume, Gärten und Parks bietet AV-Mediasolutions ebenfalls passende Lautsprecher- und Multiroom-Produkte, so dass Haus und Garten als ganzheitliche Lösung zum Musikhören verschmelzen kann.

Beratungskompetenz für Architekten und Fachplaner. Mit über 25 Jahren Erfahrung in der Audio-Integration stellt AV-Mediasolutions für Architekten, Planer und Bauherrschaft sicher, in jedem Projekt die passenden Lösungen liefern zu können. Hierfür werden Sonderversionen in Farbe, Material und Dimension entwickelt. Unser Manufaktur Hersteller Garvan Acoustic liefert seit vielen Jahren ein Drittel seiner Produkte in personalisiertem Design aus.

Viele Produktbeispiele finden Sie unter: [www.av-mediasolutions.de](http://www.av-mediasolutions.de)



### Support von A-Z Nutzen Sie unseren Planungs-Service



### Showroom und Demogarten

Besuchen Sie unseren Showroom und den Demogarten in Deutschland und der Schweiz.

Hier können Sie viele unterschiedliche Kinosysteme und zahlreiche Lautsprecherinstallationen für den Innen – und Außenbereich erleben und testen.

Der Großteil unserer Hersteller kommt aus Deutschland und Europa, da wir Wert auf Nachhaltigkeit, Qualität und kurze Wege legen.



## MULTIROOM AUDIO + LAUTSPRECHER IM SMARTHOME UND OUTDOOR BEREICH

**Exzellente Klang-Qualität und personalisierbares Design für hochwertige Architektur – Im Innen- wie Außenbereich.**

Hierfür bieten wir hochwertige Lautsprecher und Multiroom-Komponenten. Diese ermöglichen die dezente und architektonisch stilvolle Integration im ganzen Haus und im Garten. Sie erhalten unsere Produkte bei ausgewählten Fachhändlern.

Auf Wunsch bieten wir auch Sonderlösungen für Ihre Smarthome und Audio Installationen an.

Nehmen Sie als Architekt, Planer, installierender Fachbetrieb oder Bauherr gerne Kontakt mit uns auf, wenn Ihr Interesse geweckt wurde.

Eine gelungene Hausautomation wird mit unseren Lautsprechern und Multiroom-Produkten zum perfekten Smart-Home-Audio Erlebnis.

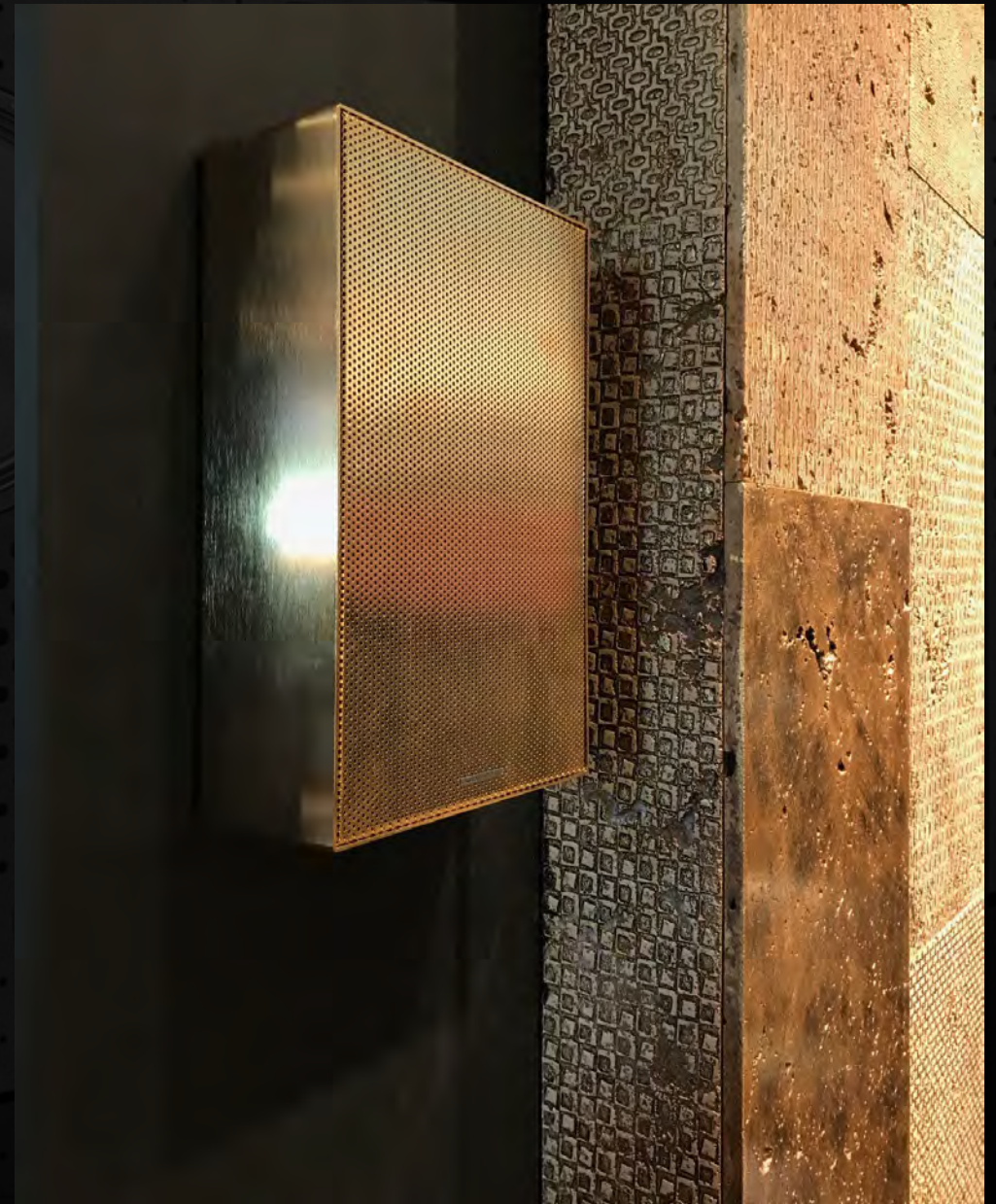



## DAS MOTORISIERTE TV-SYSTEM | DAS PLATZ SCHAFFT





## DAS MOTORISIERTE TV-SYSTEM, DAS PLATZ SCHAFFT

Die Halterungen und motorisierten Systeme für TV-Geräte von Maior nutzen die Technologie, um die Gestaltung jeder Art von Wohn- und Geschäftsumgebungen zu verbessern.

Architekten und Innenarchitekten befinden sich häufig in der Lage, Räume mit reduzierten Abmessungen oder mit Glasflächen gestalten zu müssen, die nicht für große Fernsehbildschirme geeignet sind.

Mit sichtbaren oder versenkbaren motorisierten Decken- oder Bodensystemen ist es möglich, Designprojekte zu kreieren, die Ästhetik und Funktionalität verbinden, strukturelle Grenzen zu überwinden, die Ästhetik der Umgebung zu gewährleisten und jeden Raum harmonisch und multifunktional zu gestalten.

Dank der motorisierten Halterungen ist es möglich, Bildschirme jeder Größe auf diskrete und elegante Weise in jede Art von Umgebung zu integrieren, sei es ein Wohnzimmer, Schlafzimmer, Ausstellungsräume oder Versammlungsräume.

Mit dem motorisierten Haltearm fährt der Bildschirm genau in die gewünschte Position, ohne die Ästhetik der Umgebung zu beeinträchtigen. Dies gewährleistet beste Sicht aus jedem Blickwinkel.

Hersteller: Maior

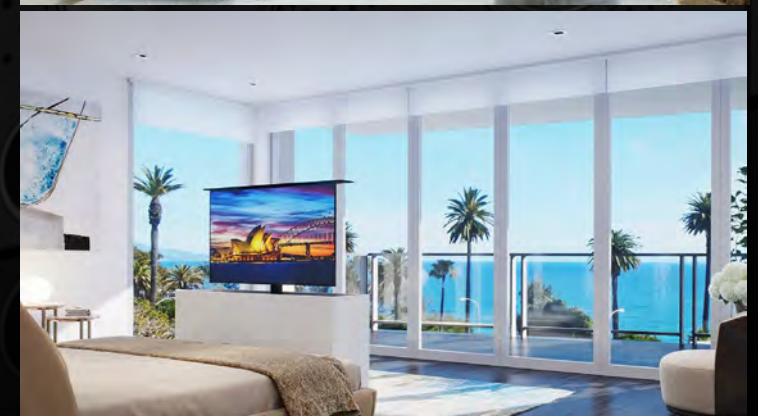



# UNSICHTBARE LAUTSPRECHER





# UNSICHTBARE LAUTSPRECHER

Unsichtbare Lautsprecher - und die Architektur bleibt Design und Funktion!  
Auch mit Musik, die einfach im Raum vorhanden ist und wie aus dem Nichts kommt.

Als Resultat sieht man den Lautsprecher gar nicht mehr. Idealerweise wird der Lautsprecher in die abgehängte Decke oder Vorsatzschale eingebaut. Der Einbau ist vergleichbar mit einer Trockenbauplatte. Am Ende bleibt die pure Architektur erhalten und der Musikgenuss sorgt für die gute Stimmung.

Mit den unsichtbaren Lautsprechern von Cerasonar möchten wir gerne den Standard für das Smarthome von Heute und Morgen definieren. Von der dezenten Hintergrundmusik bis zum Heimkino mit unsichtbaren Subwoofern ist dem Einsatz von Cerasonar keine Grenze gesetzt. Der Lautsprecher wird Teil der Haustechnik und ordnet sich dem Deckenspiegel völlig unter, weil er nicht visuell in Erscheinung tritt.

Hersteller: Cerasonar

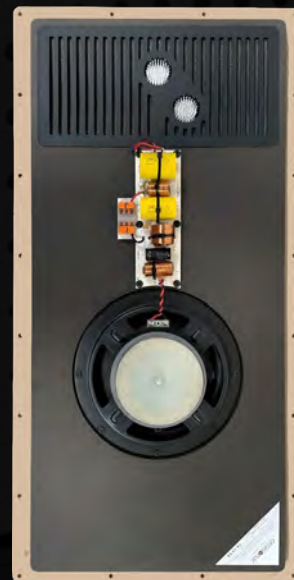

## SOUNDBARS AUF MAß





## SOUNDBARS AUF MAß

Jede Soundbar von Garvan, Krix, Magna Audio oder TruAudio ist ein Einzelstück.

Entwickelt für höchstwertigen TV – und Heimkino Klang. Ob als InWall, OnWall oder OnScreen-Version – der vorhandene oder geplante TV bestimmt die Breite.

Personalisierbar im Design, durch Fertigung der Gehäusebreite auf Maß, lackierbarem Gehäuse in allen RAL und NCS-Farben oder auch galvanisierte Oberflächen. Die Abdeckung der Soundbar kann mit Metallabdeckgitter oder Stoffbespannung ebenso stilistisch angepasst werden.

Flache OnScreen Modelle – ideal für LED - Displays oder Möbelintegration.

Hersteller: Garvan, TruAudio, Krix, Magna Audio

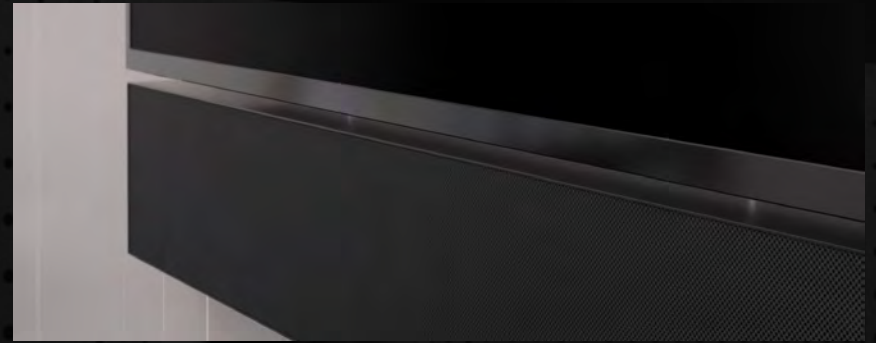

## DECKENLAUTSPRECHER





## DECKENLAUTSPRECHER

Die Decke ist der ideale Installationsort für eine Multiroom-Audio Beschallung. Als Installationsebene für die Leuchten ist die Lautsprecher-Technik dort auch gut aufgehoben. Mit den rahmenlosen und flächenbündig zu installierenden Einbaulautsprechern sowie in Material und Farbe personalisierbarem Abdeckgitter sind sie äußerst dezent. Dadurch, dass die Garvan-Lautsprecher gut reversibel sind, kann der Lautsprecher auch als Wartungszugang für Trafotechnik der Einbauleuchten genutzt werden.

Hersteller: Garvan, Vivaldi, Krix, TruAudio

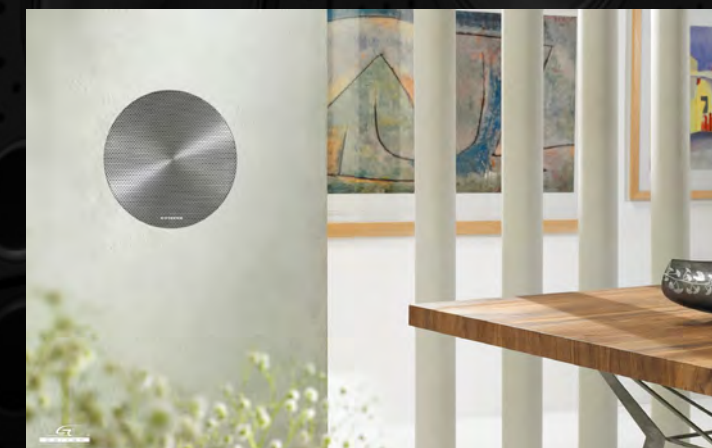



# WANDLAUTSPRECHER





## WANDLAUTSPRECHER

Einbaulautsprecher für die Wand lassen ein Klangerlebnis zu, wie Sie es von herkömmlichen freistehenden Lautsprechern gewohnt sind. Dabei ist der Lautsprecher kein Raumbildendes Element mehr, sondern erlaubt die klare architektonische Gestaltung. Personalisierbare Abdeckgitter aus Metall oder Stoff in verschiedenen Farben oder galvanisierten Oberflächen tragen dazu bei.

Hersteller: Garvan, Vivaldi, TruAudio, Krix

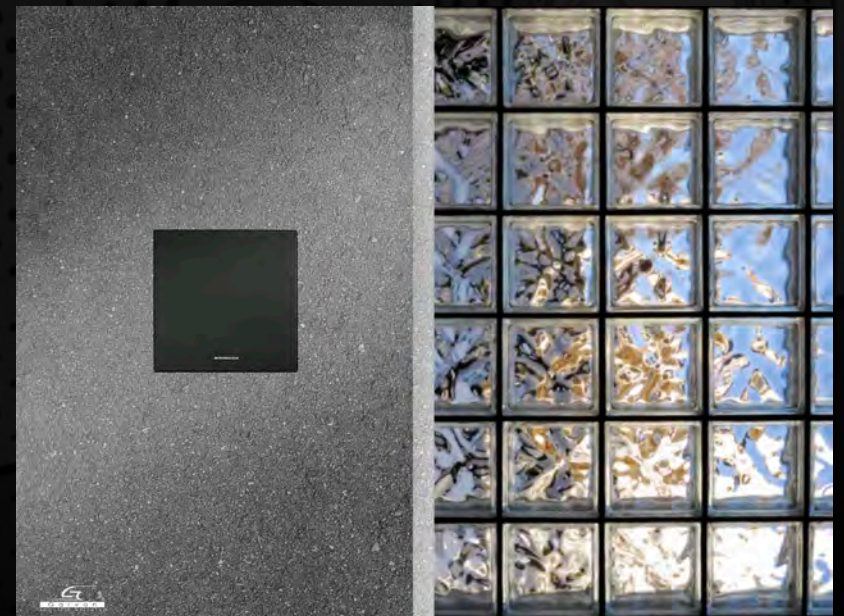



## AUFBAULAUTSPRECHER – EDEL UND IN STAHL

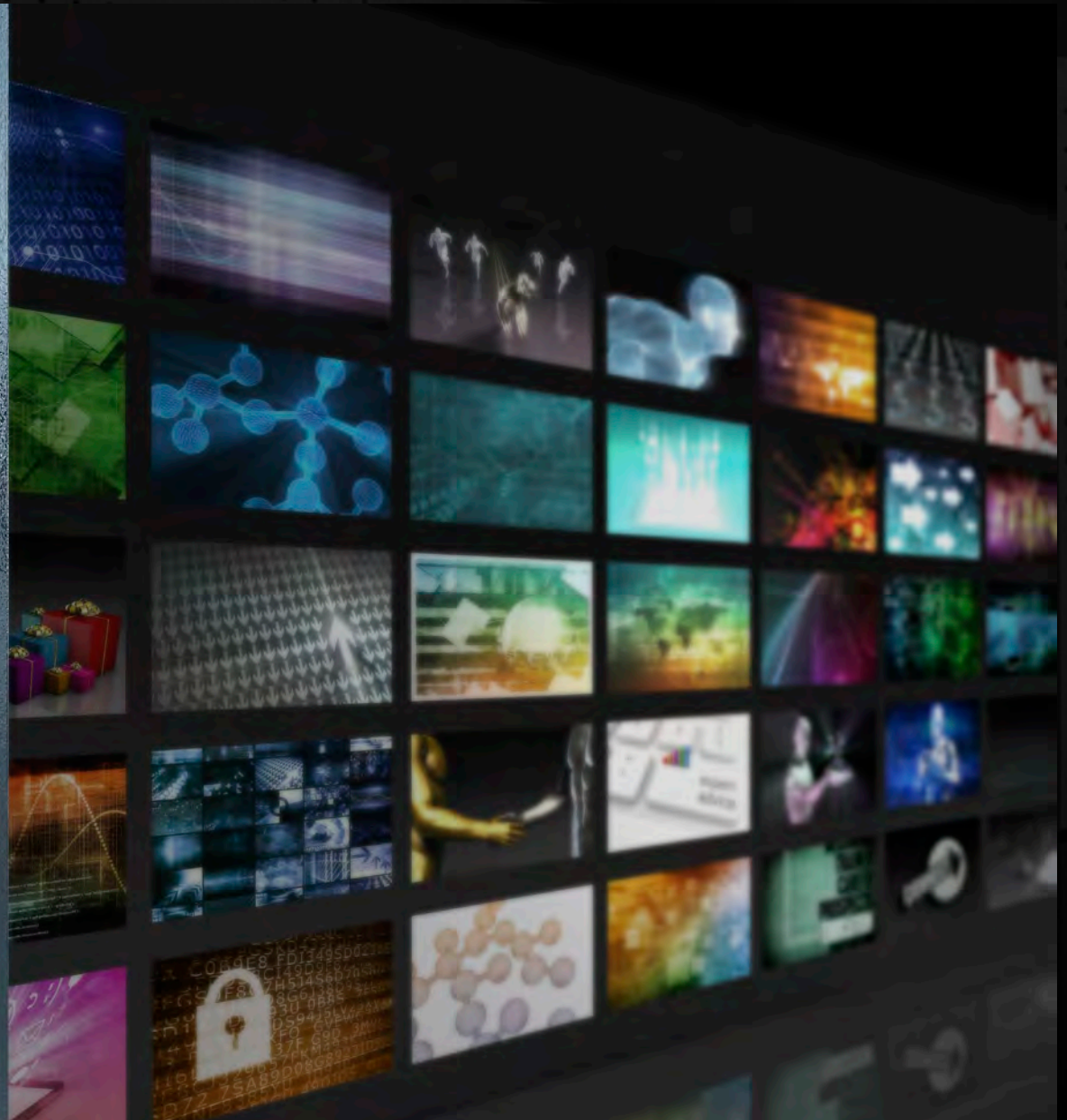



## AUFBAULAUTSPRECHER

Nicht in jeder Wand oder Decke kann ein Loch/Nische für die Lautsprecher-Installation hergestellt werden. Das kann Baukonstruktive Gründe haben aber auch ästhetische Aspekte bei z.B. Sichtbeton.

Zudem ist der Vorteil der nachträglichen Installationsmöglichkeit zu erwähnen. Konstruktiv setzt hier Garvan wieder Maßstäbe.

Extrem kompakt, absolut sicher mit Wand oder Decke verbunden sowie einer Vielzahl von Oberflächen, Materialien und Farben zur individuellen Gestaltung.

Hersteller: Garvan

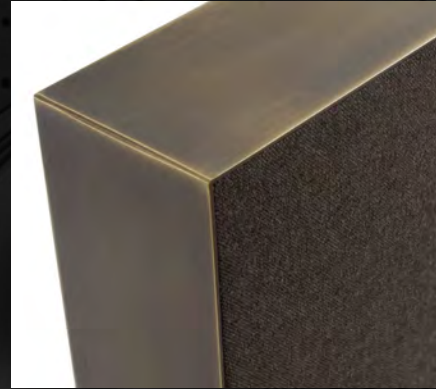



# DESIGNLAUTSPRECHER





# DESIGNLAUTSPRECHER

Cinematelier ... ein Designelement, bestehend aus Akustikabsorber und Lautsprecher für feinsten Heimkinosound und perfekte Wohnraum-Integration in edlem Design und hochwertigen Materialien.

Durch die Maßanfertigung der Module entstehen einzigartige Klangskulpturen die sich beliebig kombinieren lassen. Gestalten Sie Ihre Heimkino-/TV Wand passend zu Ihrem Ambiente.

Hersteller: Garvan

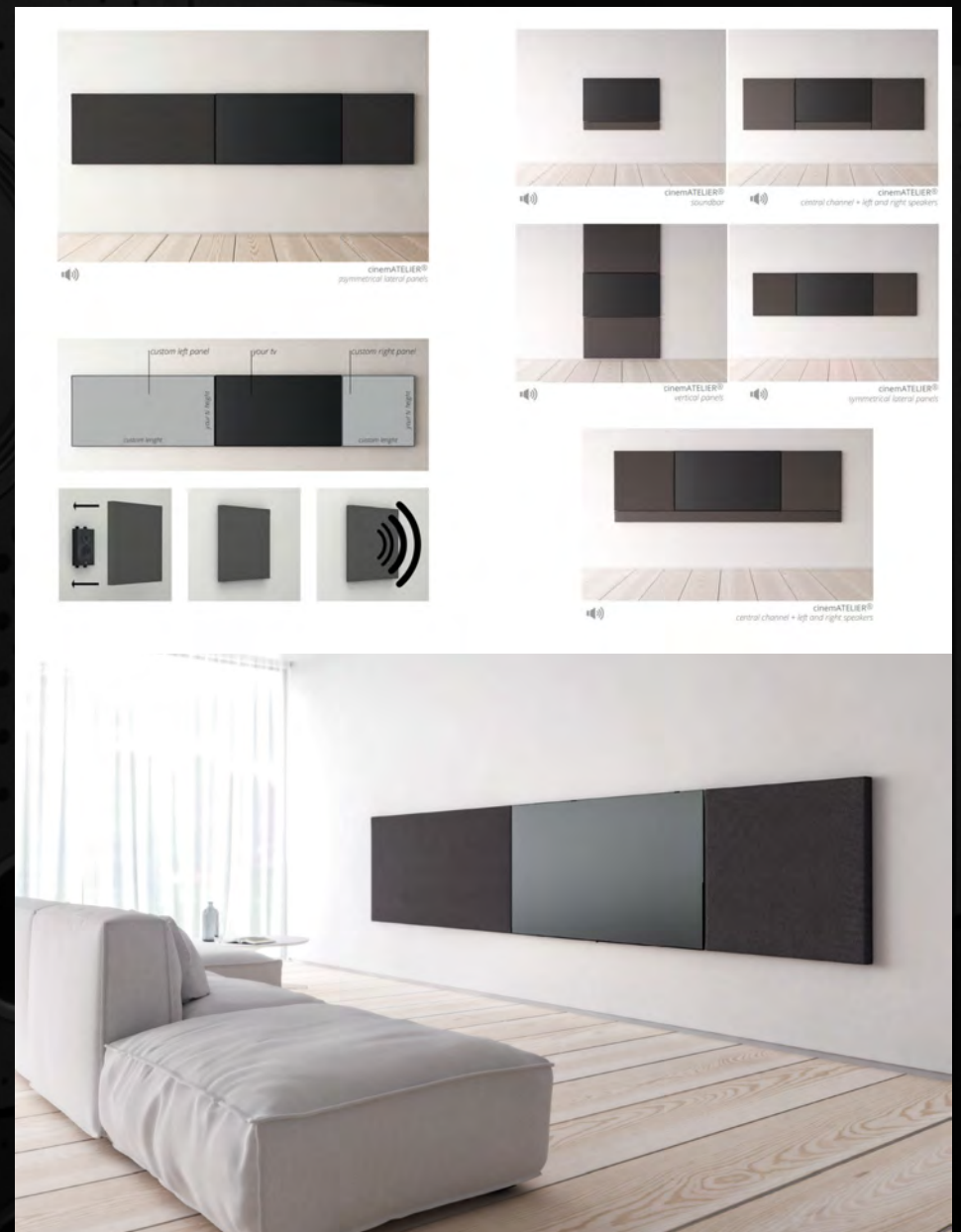

# DESIGNLAUTSPRECHER





# DESIGNLAUTSPRECHER

Wenn zu Bauhaus-Zeiten schon Lautsprecher konstruiert worden wären, würden diese sicher eine ähnliche Formensprache wie Garvan sprechen. Ganz nach diesen Gestaltungstugenden, sind die Lautsprecher aus Metall oder Keramik gefertigt. Es entstehen zeitlose Klassiker, die nie Ihren Wert verlieren.

Hersteller: Garvan, Vivaldi

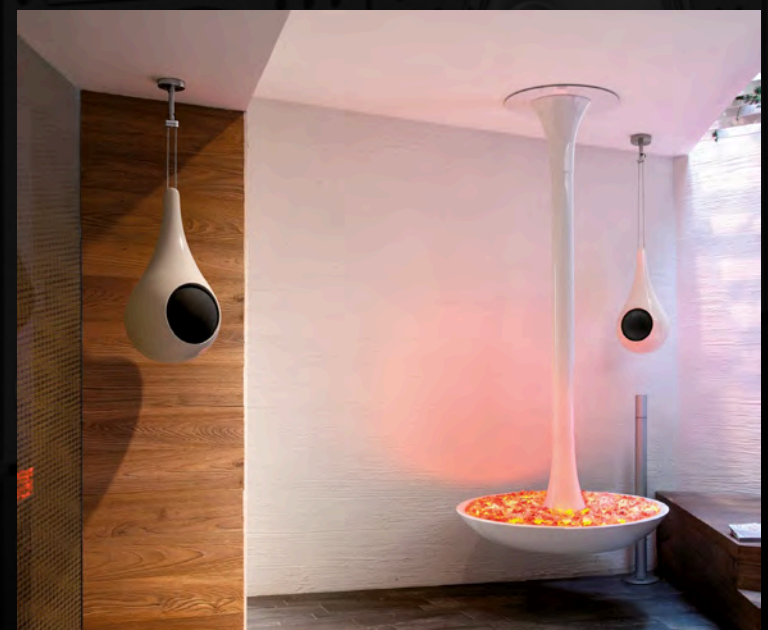

DESIGNLAUTSPRECHER MIT LICHT ALS EINHEIT





## MAGNA AUDIO | CUSTOM AUDIO NEU DEFINIERT

Magna ist eine Marke für hochwertige Audioproducte, deren DNA im Design liegt, das in Brasilien in stolzer Handarbeit hergestellt wird.

Alle Produkte sind so konzipiert, dass sie sich in die Umgebung einfügen, in der sie installiert werden, oder dass sie sich von anderen abheben, wenn sie auffallen sollen.

Zusätzlich zu den zahlreichen Veredelungsmöglichkeiten, die im Katalog angeboten werden, ist es möglich jedes Produkt individuell zu gestalten. So fügt es sich in jedes Dekorationsprojekt ein, ohne, dass die Audioqualität, die die Produkte der Marke bereits auszeichnet, verloren geht.

Erhältlich mit oder ohne LED-Beleuchtung.

Hersteller: Magna



DESIGN-WANDLAUTSPRECHER SYSTEME





## DESIGN-WANDLAUTSPRECHER SYSTEME

Wandlautsprecher und Soundbar – Lösungen als passiver Lautsprecher oder als aktive Version mit integriertem Verstärker, Vivaldi App zur Steuerung und für diverse Musikdienste. Hochwertig verarbeitet aus Holz, Aluminium und mit vielen unterschiedlichen Stofffarben zur individuellen Anpassung an das Wohnambiente. Dieses klangliche und optische Highlight kann an die Wand montiert, in ein Möbel eingebaut oder frei stehend aufgestellt werden.

Hersteller: Vivaldi



Vivaldi - Made in Italy products 2019

*Custom fabric cover.*

KEOPE speakers turn routine into a new stylish experience.

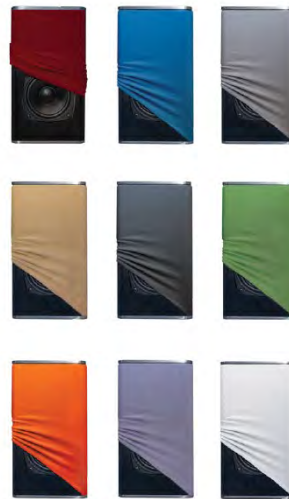

### KEOPE line



### KEOPEWIFI line



MADE IN ITALY

## SCHWIMMTEICH | AMBIENTELEUCHTUNG



Hersteller: Essenze di Luce



## GARTENLAUTSPRECHER MIT AMBIENTE BELEUCHTUNG

Das Multimedia-Vergnügen im Freien wird mit hochwertigen Produkten zum dauerhaften Erlebnis.

Mit sechs Marken und deren vielen unterschiedlichen Modellen, bieten wir die größte Lautsprecher-Auswahl an Outdoor-Lautsprechern am deutschen Markt. Viele Lösungen sind auch als Custom-Made Manufaktur-Produkt erhältlich.

Hersteller: Garvan, Essenze di Luce, Magna, Vivaldi, Cerasonar





## GARTENLAUTSPRECHER MIT AMBIENTE BELEUCHTUNG

Mit den Herstellern Garvan, Cerasonar, Magna und Vivaldi haben wir vier Manufakturen im Portfolio, die es verstehen, Klang und Design perfekt zu kombinieren.

Die Produkte gibt es mit oder ohne Beleuchtung und aus unterschiedlichen Materialien gefertigt wie z.B. Feinstein, Corian, Edelstahl oder Beton. Bei der Farbauswahl kann man zwischen RAL und NCS-Farben auswählen.





## GARTENLAUTSPRECHER

Die Klassiker zur Installation im Erdreich, als Wandaufbau oder Deckeneinbau. Verfügbar in einer Vielzahl von Materialien wie Kunststoff, Beton, Metall, Corian, Keramik und Naturstein.

Hersteller: Garvan, Essenze di Luce, Magna, TruAudio, Vivaldi, Cerasonar





# DECKEN-EINBAU KINO





## DECKEN-EINBAU KINO

Moderne Architektur zeichnet sich oft durch minimalistisches Design aus. Sichtbeton oder große Fensterflächen erschweren den Einbau von Surround-Sound Systemen.

Unsere Hersteller Garvan, Krix und TruAudio bieten dafür exzellente Deckeneinbaulautsprecher.

Diese sind 55°, 45°, 30° oder 20° angewinkelt und ermöglichen somit einen hervorragenden Kinoton bei deckenbündiger Installation.

Hersteller: Garvan, Krix, TruAudio

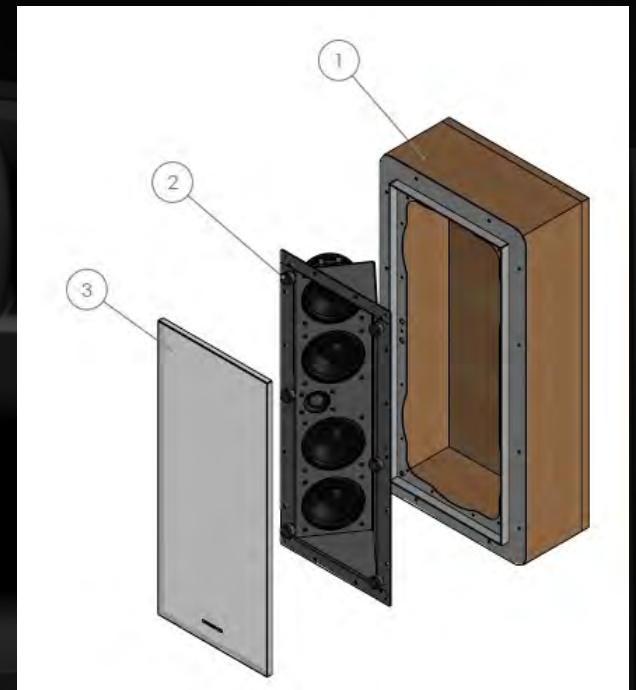

## INTEGRIERTES WOHNZIMMER KINO





## INTEGRIERTES WOHNZIMMER KINO

Das private Kinovergnügen zuhause – mit speziellen auf die Tonformate abgestimmten Lautsprecherlösungen lässt sich das Kinoerlebnis in die eigenen vier Wände holen.

Unsere Hersteller Garvan, Krix, TruAudio und Vivaldi bieten dafür die passenden Modelle an.

Verschiedene Größen, Materialien und Leistungsklassen stehen zur Auswahl.

Vom brachialen Hornlautsprecher bis zum rahmenlos und flächenbündig zu installierenden Inwall System mit personalisierbarem Design können alle Klang- und Designanforderungen erfüllt werden.

Hersteller: Garvan, Krix, TruAudio, Vivaldi

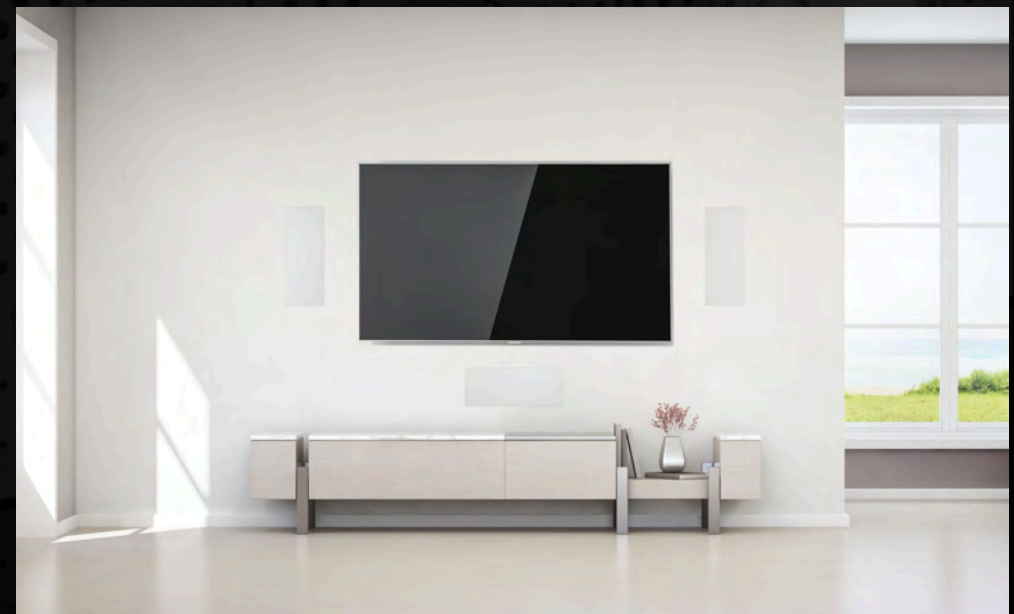

# SUBWOOFER



**SYDNEY** *2008* **H1 - F1**  
DESIGN & BUILD



## SUBWOOFER

Der eigentliche Spaß beim Kino kommt erst durch einen perfekten Tieftonbereich.

Dieser zeichnet sich sowohl durch Präzision der Tiefenstaffelung der untersten Frequenzen aus als auch durch seine Pegelfestigkeit.

Dafür bieten alle unsere Hersteller eine Vielzahl an unterschiedlichen Subwooferlösungen an.

Angefangen vom freistehenden Subwoofer-Würfel über OnWall/InWall Modelle, Subwoofer zum Deckeneinbau, zur Möbelintegration, unsichtbare Subwoofer bis hin zur Fertigung nach Maß.

Einige Modelle sind als Aktivsubwoofer ausgeführt, die meisten sind Passivsubwoofer mit einer externen DSP-Endstufe, da sich diese klanglich perfekt auf die Raumparameter einstellen lassen.

Hersteller: Garvan, Krix, Cerasonar, Cornered Audio, Vivaldi, TruAudio



# DAS DEDIZIERTE HEIMKINO

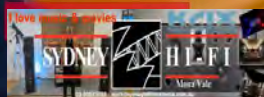



## DAS DEDIZIERTE HEIMKINO

Wenn der Anspruch an den perfekten Heimkino Sound mit herkömmlichen Lautsprechern nicht mehr erreicht werden kann, dann kommt KRIX ins Spiel.

Die 1974 gegründete Firma aus Australien genießt weltweit, den Ruf den besten Kinosound zu produzieren, was mit über 4000 professionellen Kinoinstallationen und etlichen Awards bestätigt wird.

KRIX bietet angefangen vom kleinen Einbaulautsprecher bis hin zu großen Hornsystemen für jeden Raum die passende Kinolösung.

Mit KRIX erleben Sie „Star Wars“ zu Hause!

Hersteller: KRIX





# KINOSSEL





## KINOSESSEL

- Für lange entspannte Kinoabende in einzigartigem Ambiente.
- Ein europäisches Familienunternehmen in dritter Generation.
- Seit 1963 werden Sofas und Sessel von höchster Qualität hergestellt.

Die Modelle wurden für diejenigen entwickelt, die Heimkino mit großen, bequemen Sitzen lieben. Die Systeme können an jeden Bedarf angepasst werden und verfügen über breite, elektrisch verstellbare Sitze, eine Fußstütze, eine Kopfstütze, gekühlte Getränkehalter, einen Zeitschriftenhalter, LED-Licht, einen USB-Anschluss und Bluetooth-Lautsprecher.

Mehr als ein einfache KinosesSEL.

Hersteller: San Marco Salotti

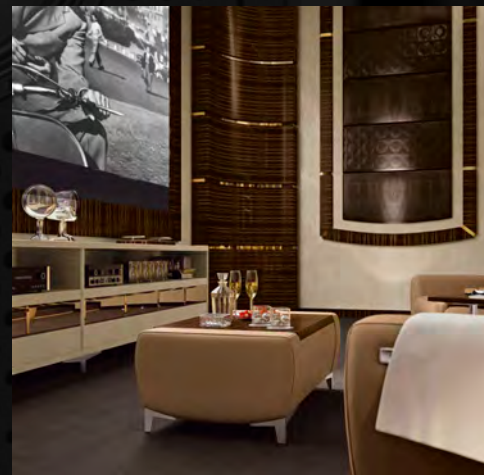

# RAUMAKUSTIK





# RAUMAKUSTIK

Was nützt der beste Lautsprecher, wenn die Raumakustik nicht passt?

Bedingt durch den anhaltenden Trend in der Architektur, möglichst glatte Flächen (z.B. Glas, Beton...) in den Innenbereichen zu gestalten, leidet die Akustik erheblich. Glatte Flächen können keine Schallwellen absorbieren, was zu Echos vergleichbar in einer Kirche oder Halle führt.

Musik hören, eine Unterhaltung mit mehreren Personen oder eine Durchsage im öffentlichen Bereich ist in durch Nachhall beeinträchtigten Räumen unangenehm, verursacht Stress und die Klangqualität der Lautsprecher kann nicht erreicht werden.

Garvan hat sich dieser Problematik angenommen und Lösungen für Wohnräume, Konferenzräume und öffentliche Gebäude entwickelt.

Hersteller: Garvan





## KOMMERZIELLE BESCHALLUNGSLÖSUNGEN





## KOMMERZIELLE BESCHALLUNGSLÖSUNGEN

- Pendellautsprecher
- Einbaulautsprecher
- Lautsprecher für Odenwalddecken...

Lautsprecher für den kommerziellen Einsatz sollten genauso schön anzusehen sein wie im privaten Umfeld.

Für den gewerblichen Einsatz bietet AV-Mediasolutions das komplette Portfolio von Lautsprechern für die hochwertige Musikwiedergabe. So haben unsere Produkte verschiedene Schwerpunkte, wie nachträglich installierbar, gut zu verstecken, unsichtbar, sauna- und wasserfest, wetterfest für Außeninstallationen.

Diese Lautsprecher Produkte sind in 70V/100V und in niederohmigen Versionen lieferbar.

Hersteller: Garvan, Vivaldi, TruAudio

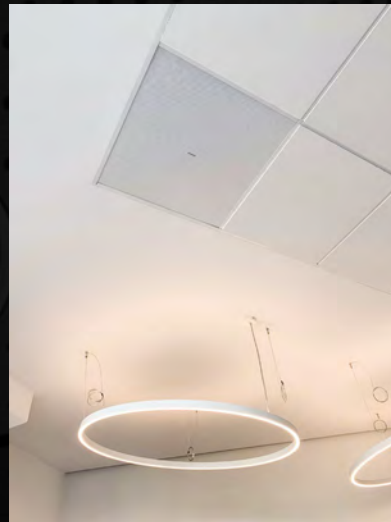

## KLASSISCHE EINBAULAUTSPRECHER

Der klassische Einbaulautsprecher, seit Jahrzehnten in unzähligen Anwendungen vielfach bewährt. Es gibt ihn in unterschiedlichen Größen und Formen für mannigfaltige Einsatzbereiche.

Angefangen von einfacher Hintergrundmusik im öffentlichen Bereich bis zur hochwertigen Beschallung in den eigenen vier Wänden. Die Abdeckgitter sind für eine architektonisch unauffällige Installation bei allen Einbaulautsprechern rahmenlos ausgeführt und werden magnetisch gehalten.

Hersteller: TruAudio, Vivaldi





## KLASSISCHE EINBAULAUTSPRECHER

Nicht nur in rund für den Deckeneinbau, sondern auch als rechteckige Modelle in vielen Größen, Leistungsklassen und Designs als Wandeinbaulautsprecher erhältlich. Magnetisch gehaltene Abdeckgitter in rahmenloser Metallausführung oder mit schwarzem Stoff bespannt, passend zum Interieur.

Hersteller: TruAudio, Vivaldi



## AUDIO-SYSTEME

### Vivaldi iFree

#### InWall Single-Room Audio-System.

Das iFree Audio-System ist als Single-Room Audio-System konzipiert und passt in die Standard UP-Dose mit 60mm. Kompatibel mit Berker B.7/B.1, Gira Standard55/E2/Evenz/Spirit, M-Plan, Atelier in 60mm Dose.

Zum Betrieb wird ein 24V DC-Netzteil (Vivaldi AL3B) benötigt, welches als Hutschienen Netzteil ausgeführt ist. Bedient werden kann das System direkt am Tastaturfeld oder über die Fernbedienung.

#### Technische Features:

2x 25Watt Sinus, Integrierter 7-Band EQ, 2x Aux-In  
BLUETOOTH 5.0 mit automatischer PIN-Vergabe  
Subwoofer/Stereo-Out, DAB/FM Radio, USB-Eingang  
OLED-Display, Farbe: weiß, schwarz, silber

Hersteller: Vivaldi



**iFREE**

ALL-IN-ONE SMART AUDIO SYSTEM  
MULTIROOM • STAND ALONE • INTEGRABLE

MK3 SERIES Bluetooth 5.0 dAB+ digi/foradio KNX

**IN-BUILT AMPLIFIER**  
2x25W Class-D, supports up to 4 speakers (4Ω)

**MULTIPLE SOURCES**  
Bluetooth 5.0, DAB/DAB+, FM Tuner, USB, Microphone, 2xAUX-IN

**MULTI-PURPOSE**  
Multiroom and single zone music, intercom/paging, auto wake-up, timer/alarms

**MAKE IT SMART**  
Control it via App\*, integrate it in your smart home system

**EXPAND IT**  
Stereo line output to expand your system

\*Requires iControl supervision system.

**VIVALDI**  
MULTIROOM  
vivaldigroup.it



*3 colours for decorating your spaces*



# AUDIO-SYSTEME

## MULTIMEDIA-WIFI-QUELLE UND BLUETOOTH

Spielen Sie Musik aus dem Internet (Webradio, Spotify ...), Bluetooth, Airplay, USB oder von Ihren Geräten ab. Laden Sie die kostenlose VIVALDI-App im Play Store und App Store herunter.

### Multisource-Streaming

Audio von Ihrem Smartphone oder Tablet, Webradio, Netzwerkspeicher (NAS). Streamen Sie Audio von Ihrem Smartphone oder Tablet, Airplay-Funktion, DLNA, Bluetooth.

### Kostenlose Anwendung

Mit der VIVALDI-App können Sie Wiedergabelisten direkt von Ihrem Gerät (Smartphone, Tablet ...) abspielen, steuern und teilen. Einfach zu benutzen.

### Installieren Sie KEYSOL-15S.

Verbinden Sie sich mit dem WLAN-Netzwerk. Laden Sie die kostenlose App aus dem Play Store oder Apple Store herunter. Geben Sie Ihre Musikwelt frei!

### Anwendungsbeispiel

TV-Ton digital out über Vivaldi D/A-Wandler VCD2A in Line-IN zum 2.1 System ausgebaut.

Damit wird der TV-Ton und die Musik sehr hochwertig wiedergegeben und über die Vivaldi App komfortabel gesteuert.

Hersteller: Vivaldi

# KEYSOL-15S

VIVALDI | Spotify | TuneIn | DLNA

86 mm  
86 mm

1 Jack alimentazione  
Jack power supply

2 Porta RJ45 collegamento LAN  
RJ45 port LAN connection

3 Jack per uscita audio di linea stereo  
Jack stereo line output

4 Uscita audio stereo amplificata  
Amplified stereo audio output

5 Ingresso stereo minijack  
Minijack stereo input

6 Porta USB  
USB port

KEYSOL-15S ACTIVE 15+15W MULTIMEDIA PLAYER  
2.1 WIFI E BLUETOOTH AUDIO STREAMING CON INGRESSO PER SORGENTE LOCALE  
2.1 WIFI AND BLUETOOTH AUDIO STREAMING WITH LOCAL SOURCE INPUT

KEYOPE S40, MINI8 or GIADA16F  
SPEAKERS 8Ω (MAX 2)

bluetooth & Wifi streaming  
APP (IOS & ANDROID)  
gestione e controllo WIFI  
WiFi management, local control

OPTICAL CABLE  
VCD2A  
230Vac P SUPPLY  
230Vac P SUPPLY  
ROUTER  
SUB10A  
ACTIVE SUBWOOFER  
230Vac

CABLI ESISTENTI  
CAVO DI ALIMENTAZIONE POLARIZZATO 2x1mm  
POLARIZED CABLE FOR POWER SUPPLY 1x2x1mm  
CAVO MICRO2  
MICRO2 CABLE  
CAVO OTTICO  
OPTICAL CABLE  
CAVO CAT5  
CAT5 CABLE

# VERSTÄRKER ELEKTRONIK

Professionelle Verstärker, die Vorteile überzeugen:

- Hervorragender Klang
- Einfache Konfiguration
- Betriebssicherheit
- Geringe Wärmeentwicklung
- Geringer Platzbedarf
- Energieeffizient
- Skalierbar



DSP-Features für Installations-Profis:

- Abrufbare Presets
- Perfekt für die Raumakustik anpassbar
- Professionelle Equalizer Funktionen
- Diverse Filterfunktionen
- Matrix Funktion
- Niederohmig und 70/100V fähig
- Und vieles mehr...



Als Resultat erleben Sie einen natürlichen und dynamischen Klang der einen angenehmen Musikgenuss ermöglicht.





## UNSERE ANSPRECHPARTNER UND MARKEN

PLZ Gebiete 0, 1, 5, 6

Herr Markus Henseler

M.Henseler [at] av-mediasolutions.de

Tel 0171 9338823

PLZ Gebiete 2, 3, 4

Herr Helmut Schäfer

Helmut.schäfer [at] av-mediasolutions.de

Tel 0172 2726070

PLZ Gebiete 0, 7, 8, 9

Herr Martin Dütsch

M.Duetsch [at] av-mediasolutions.de

Tel 0151 19616279

Österreich

Herr Martin Dütsch

M.Duetsch [at] av-mediasolutions.de

Tel 0151 19616279

Schweiz

Herr Markus Henseler

M.Henseler [at] av-mediasolutions.de

Tel 0171 9338823

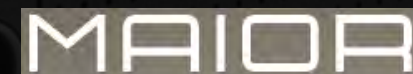



AV-Mediasolutions e.K.

Inhaber Markus Henseler

Bahnhofstr. 33 | D-55237 Flonheim

Telefon: 06734-9132170

Email: [info@av-mediasolutions.de](mailto:info@av-mediasolutions.de)

Website: [www.av-mediasolutions.de](http://www.av-mediasolutions.de)